

**PATENTS:**

2025 3017 3206.3  
2025 2074 5333.0  
2023 1168 3285.9  
2023 2335 0574.5  
2020 2310 2170.0  
2022 2353 3128.3  
2020 3024 4731.7

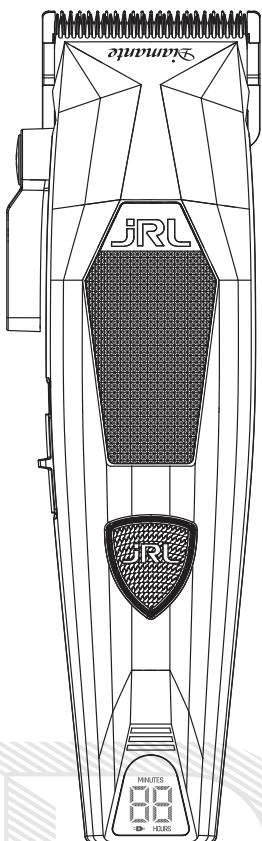

# *Diamante*

## 2025C

Professional Cordless Hair Clipper

BRUGERHÅNDBOG

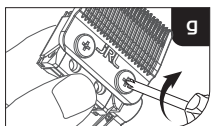
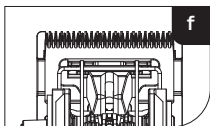
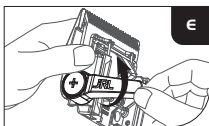
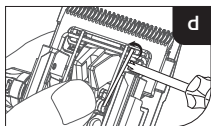
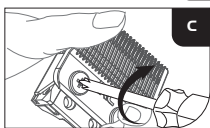
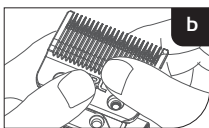
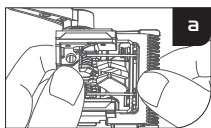
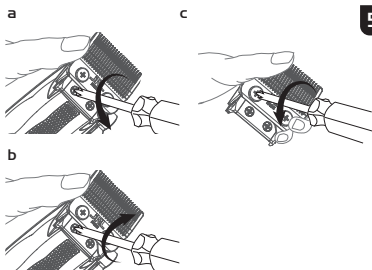
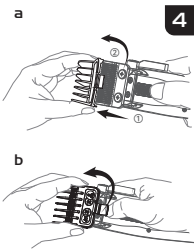
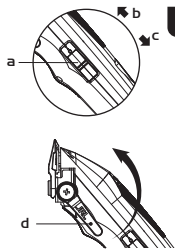
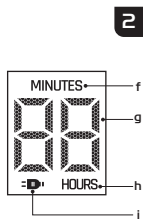
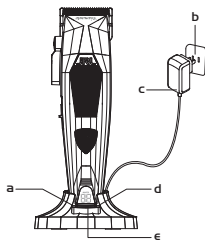
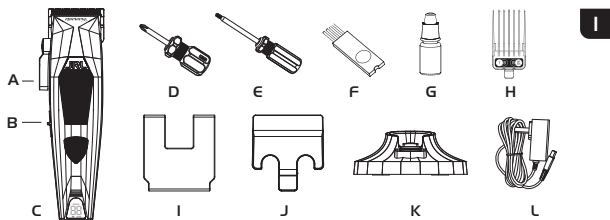

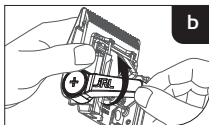
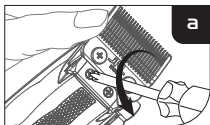

7

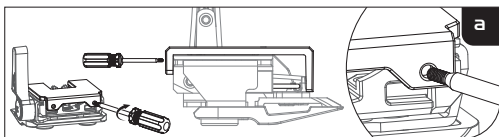
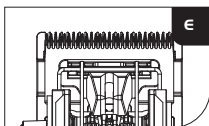
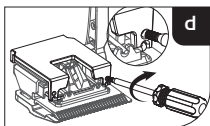
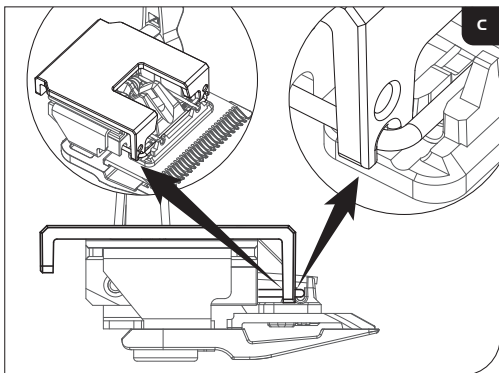

8

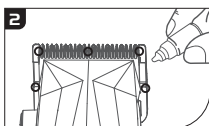
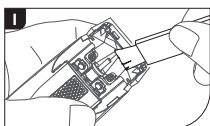
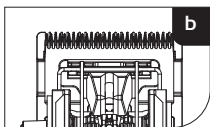

9

## Tips

1. Denne maskine er ikke designet til at blive brugt på syntetisk hår eller til noget andet formål end at klippe 100 % menneskehår. Virksomheden tager ikke ansvar for funktionsfejl eller skader forårsaget af forkert brug.
2. Dette produkt er kun beregnet til professionel brug.
3. Sikkerhedsanvisningerne og betjeningsvejledningen findes også i PDF-format på vores hjemmeside: [www.jrl.com](http://www.jrl.com).

## Sikkerhedsforanstaltninger

### Skal holdes væk fra børn:

Opbevar klippemaskinen væk fra børn. Klippemaskinen indeholder skarpe knive og små dele, der kan være skadelige for mindreårige.

### Brug af sikkerhed:

1. Denne enhed kan bruges af børn fra 8 år og opefter samt af personer med nedsatte fysiske, sensoriske eller mentale evner eller mangel på erfaring og viden, hvis de er under opsyn eller har fået instruktion i sikker brug af enheden og forstår de involverede farer.
2. Denne enhed er ikke beregnet til brug af personer (inklusive børn) med nedsatte fysiske, sensoriske eller mentale evner eller mangel på erfaring og viden, medmindre de er under opsyn eller har fået instruktion af en person, der er ansvarlig for deres sikkerhed.
3. Børn må ikke lege med enheden.
4. Rengøring og vedligeholdelse må ikke udføres af børn uden opsyn.
5. Enheden må kun bruges med den strømforsyning, der følger med enheden.
6. ADVARSEL: Hold enheden tør.
7. Denne enhed indeholder ikke-udskeftelige batterier.
8. Tag netadapteren ud, før du rengør klipperen.
9. Fjern først bladet, og brug derefter rengøringsbørsten til at fjerne hårrester.
10. Holdes væk fra vand for at undgå elektrisk stød eller skade på klipperen.
11. Hvis klipperen ved et uheld tabes i vand eller kemikalier, skal den straks kasseres. Forsøg ikke at tørre den eller tilslutte den til en strømkilde.
12. Til korrekt opbevaring: fjern klipperen fra docken, tag adapteren ud, og rengør enheden grundigt. Opbevar ikke klipperen på ladestationen eller tilsluttet adapteren.
13. Hvis ledningen på adapteren er beskadiget, skal den straks tages ud af brug og udskiftes.
14. Demontering af dette produkt må ikke udføres af brugeren selv. Kontakt autoriserede forhandlere for service og reparation.
15. Vælg den korrekte spændingsstik, før du oplader (AC100–240V 50/60Hz).
16. Vrid, adskil eller gennembor ikke det genopladelige batteri i klipperen, da det kan forårsage kortslutning eller brand. Hvis batteriet ikke virker, må klipperen ikke bruges – tag den til en autoriseret forhandler.
17. Langvarig brug ved temperaturer under -10 °C eller over 40 °C forrådes, da det kan beskadige batteriet.
18.  Aftagelig strømled (gælder for adaptermodel KAI201A-0502000EU/KAI201A-0502000BS/KAI201A-0502000AU).
19. Batteritype: Lithium-ion batteri.
20. Bortskaffes i henhold til lokale regler. Må ikke smides i husholdningsaffald; brug passende genbrugs- eller indsamlingssteder.
21. Undgå kontakt med lækkende materiale. Skyl straks med vand ved kontakt og søg lægehjælp. Brug handsker og bortskaff sikkert.
22. Udsæt ikke enheden eller batteriet for overdreven varme.
23. Vær opmærksom på risikoen for kortslutning af batteriets terminaler forårsaget af metalgenstande.

### For at undgå produktskader:

1. Brug kun originalt tilbehør.
2. Du må ikke selv slibe klinger.
3. ADVARSEL: Brug kun den aftagelige forsyningsenhed, der følger med dette apparat, til at genoplade batteriet.

## Produktoversigt (Fig. 1)

- |                            |                                 |
|----------------------------|---------------------------------|
| A. Bladjusteringshåndtag   | G. Smøreolie                    |
| B. Tænd/Sluk-knap          | H. Sæt med 6 kamme (1,5mm-13mm) |
| C. Klip-enhed / Hovedenhed | I. Bladnulstillingsværktøj      |
| D. Skruetrækker            | J. Bladbeskytter                |
| E. Bladjusteringsværktøj   | K. Reset IQ Opladerdock         |
| F. Renselsesbørste         | L. Netadapter                   |

## Produkt specifikationer

Produktkode: 2025C			
Vare	Specifikationer	Vare	Specifikationer
Strømadapter	Input AC 100-240V 50/60Hz	Batteritype	Lithium-ion-batteri
	Output DC 5V 2A	Opladningstid	2,5 timer til hurtig opladning 5 timer til nulstilling af IQ-opladning
Batterikapacitet	3.6V 3400mAh	Anvendelsestid	4 timer

## Sådan oplader du din klippemaskine

### Vigtigt: Brug kun den originale strømledning til opladning.

Du kan oplade din enhed på den bærbare opladningsbase eller oplade klippemaskinen direkte ved at tilslutte strømledningen til selve klippemaskinen (fig. 2b/c).



**Bemærk:** Når klippemaskinen ikke har meget strøm tilbage, kan adapteren sættes direkte i klippemaskinen. Du kan bruge klippemaskinen, mens den oplader.

### Nulstil opladning af IQ-teknologi

Fastgør opladningsbasen til strømadapteren, og det grønne lys (fig.2d) tændes. Brug af nulstilling af IQ-opladning forlænger batteriets levetid og tager ca. 5 timer at oplade helt.

### Hurtig opladningsmetode

Tryk én gang på knappen på opladningsbasen for at skifte (Fig.2e) til hurtigopladning (Fig.2a), det hvide lys tændes. Den indstillede hurtige opladningsmetode tager ca. 2,5 timer.

### LED-statusindikatorer (Fig.f/g/h/i)

- Blinkende lys: Oplader stadig
- Rødt lys: Mindre end 40 minutter batteritid tilbage
- Hvidt blinkende lys: Hurtigopladning igang (batteri > 40 min)
- Grønt blinkende lys: Genopladning igang (batteri > 40 min)
- Konstant hvidt lys: Fuldt opladt

## Brugsanvisning

### Instruktioner for skift og betjening:

Tryk på kontakten for at tænde og slukke klippemaskinen (fig. 3a/b/c).

Ved at trykke på kontakten kan klippemaskinens hastighed også justeres:

O: Nedlukning (slukket)

I: Tændt / første gear 6500 RPM

II: Anden hastighed 8200 RPM

### Statusindikation via LED:

Batteriindikatoren viser brugbar tid ved aktuel hastighed.

- I høj-effekt-tilstand lyser det **JRL** hvide lys.
- Ved lav batteri blinker det **JRL** røde lys og **⚠** advarselslyset.
- Kliphæren slukker automatisk alle lys og slukker, når batteriet er tomt.

## Justering af klippelængden

Klippemaskinen leveres med 5 forskellige justeringsniveauer, som er: 0,5 mm, 1,4 mm, 2,0 mm, 2,8 mm, 3,5 mm.

Brugerne kan justere niveauet efter deres behov.

- Skub håndtaget til justering af bladet (fig. 3d) fremad for at få et tættere snit.
- Skub bladet tilbage for den omvendte effekt.

## Sådan installeres og udskiftes beskyttelseskærme

Klippemaskinen leveres med 6 beskyttelseskærme.

Størrelserne er: 1/2#(1,5 mm), 1#(3 mm), 1-1/2#(4,5 mm), 2#(6 mm), 3#(10 mm), 4#(13 mm).

### Installation af beskyttelseskærmen:

Som vist i fig. 4a skal du justere den kortåbning, der svarer til beskyttelseskærmen, med produktets hovedenhed og derefter løfte hovedenheden forsigtigt, indtil du hører et "klik", hvilket indikerer, at installationen af beskyttelseskærmen er færdig.



**Bemærk:** Sørg for, at klippemaskinen er slukket, før beskyttelseskærmen udskiftes. Sørg for, at beskyttelseskærmen er installeret korrekt og ikke sidder løst før brug.

### Fjern kammen:

Som vist i Fig.4b kan du fjerne kammen ved at dreje kammens ende med fingeren.

## Vedligeholdelse af bladet



### Bemærk:

1. Læs venligst instruktionerne til vedligeholdelse af bladet nøje, før du tager det i brug. Følg instruktionerne, når du fjerner og monterer bladet, for at undgå forkert montering.
2. Når bladet er installeret, skal du nøje tjekke, om de tilsvarende dele er sat godt fast.
3. Tag stikket ud af stikkontakten, og sluk for maskinen, før du bruger den.
4. Når du håndterer bladet, må du ikke selv forsøge at slibe eller ændre bladet for at undgå at beskadige maskinen.

### Sådan fjernes/installes klingesættet:

- Som vist i Fig.5a holdes klipperen med den ene hånd, og skruen løsnes med en skruetrækker for at fjerne klingesættet.
- Advarsel: Hold klingens med samme hånd, som du holder hovedenheden med, når du fjerner den, for at forhindre, at den falder og beskadiges.
- Som vist i Fig.5b holdes klipperen i den ene hånd, fat klingens med fingrene, og skru skruen fast igen med en skruetrækker for at installere klingesættet.

### Fjernelse af bladet:

- Hold klippemaskinen som vist i fig. 5c, løsn de viste skruer, og fjern bladet. Når du fjerner bladet, skal du holde bladet, mens du holder klippemaskinen, for at forhindre, at bladet falder ned og bliver beskadiget (OBS: bladet er skarpt. Vær opmærksom på at beskytte dine hænder).

### Sådan installeres klingens:

1. Placer den bevægelige klinge på de to stifter på fjederbeslaget (Fig.6a).
2. Tryk den nederste klinge fast ned og justér den med det nederste skruelul (Fig.6b).
3. Sæt skruen i med uret ind til 1/3 af dybden (Fig.6c).
4. Hvis fjederen ryger ud af rillen, bøj den tilbage på plads (Fig.6d).
5. Sæt klingejusteringshåndtaget i forreste position (Fig.6e).
6. Kontroller, at øvre og nedre klinger er centreret og parallelle (Fig.6f).
7. Stram skruerne, og afslut montering (Fig.6g).

### Sådan indstilles klingens til 0 mm:

1. Fjern klingesættet (Fig.7a).
2. Flyt justeringshåndtaget til forreste position (Fig.7b).
3. Placer de to forreste riller på reset-værktøjet fladt på fjederen (Fig.7c).
4. Indsæt reset-værktøjet i den forreste justeringsport og drej med uret for at indstille ønsket klængelængde (Fig.7d).
5. Kontroller, at øvre og nedre klinge er horisontalt centrerede, og at den øvre klinge ikke stikker ud over den nedre (Fig.7e).

### Sådan nulstilles klingens:

1. Fjern klingesættet (Fig.7a).
2. Flyt justeringshåndtaget til forreste position (Fig.7b).
3. Placer reset-værktøjets to forreste ender fladt foran fjederen uden at trykke (Fig.7c).
4. Indsæt værktøjet i den bageste justeringsport og drej med uret til ønsket længde (Fig.8a).
5. Kontroller, at klinger er centrerede og at den øvre ikke stikker ud (Fig.8b).

### Rengøring og vedligeholdelse af klingens:

- Fjern og installer klinger forsigtigt med den medfølgende skruetrækker.
- Fjern hår og snavs med børsten (Fig.9a).
- Påfør smøremiddel på de fem angivne punkter (Fig.9b).
- Brug reset-værktøjet til justering eller genjustering efter behov.
- Sluk altid enheden og træk stikket ud før vedligeholdelse.

**JRL**<sup>®</sup>  
PROFESSIONAL

**Guang Zhou Eagle Fortress  
Hair Products Ltd.**

No.4 Shuanglong Yucai  
Street, Shiling Town, Huadu  
District, Guangzhou, 510899  
China

**Bratt Trading AB**

Radiovägen 34  
135 48 Tyresö SWEDEN  
+46 (8) 712 95 10  
info@bratt-trading.se  
www.bratt-trading.com



[www.jrl.com](http://www.jrl.com)



[www.bratt-trading.com](http://www.bratt-trading.com)



**EAC**

**UK  
CA**

**CE**

